

## ANTI-RAM BARRIER HOEK

Onze anti-ram barriers recht en hoek zijn uiterst geschikt om te plaatsen rondom lichtmasten, cameramasten of andere kwetsbare apparatuur op vluchthavens en container terminals. Ook kunnen beide type anti-ram barriers bescherming bieden aan machines, of looppaden afschermen van rondrijdend heftruck verkeer in een productiehal. Op het buitenterrein van uw bedrijf kunnen onze anti-ram barriers recht en hoek ook uiterst geschikt zijn voor het beschermen van gevels, portalen, hekwerken en andere obstakels die kwetsbaar zijn voor aanrijding van gemotoriseerd verkeer. Met deze anti-ram barriers zijn tal van opstellingen te creëren.

- Diverse montageopties
- Opvallend door reflectie
- In vele ral kleuren leverbaar
- Tal van opstellingen mogelijk

Omschrijving	Eigenschappen
Diameter buizen	Ø168 x 5 / Ø90 x 4 mm
Hoogte bovengronds	900 mm
Montageoptie	Inbetonneren of schroeven
Voetplaat	320 x 320 x 15 mm.
Gaten voetplaat	4 x Ø 22 mm
Afdekkap	UV bestand zwart kunststof
Staal kwaliteit	S235jr
Oppervlak	Thermisch geschopeerd
Coating	2 laags
Ral code geel	1028
Ral code wit	9016
Bandolering	zwart of rood reflecterend

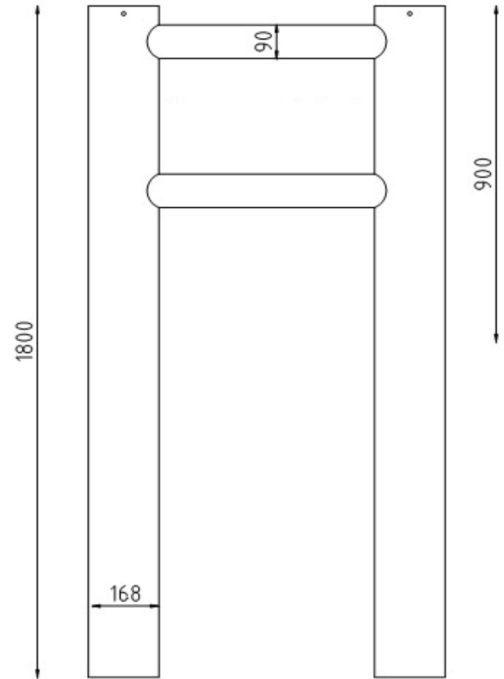
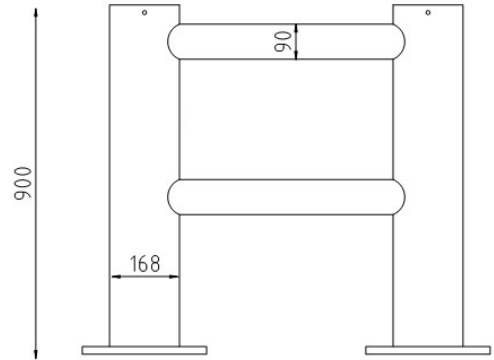
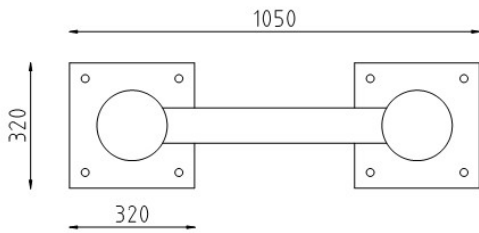

## ANTI-RAM BARRIER RECHT

Onze anti-ram barriers recht en hoek zijn uiterst geschikt om te plaatsen rondom lichtmasten, cameramasten of andere kwetsbare apparatuur op vluchthavens en container terminals. Ook kunnen beide type anti-ram barriers bescherming bieden aan machines, of looppaden afschermen van rondrijdend heftruck verkeer in een productiehal. Op het buitenterrein van uw bedrijf kunnen onze anti-ram barriers recht en hoek ook uiterst geschikt zijn voor het beschermen van gevels, portalen, hekwerken en andere obstakels die kwetsbaar zijn voor aanrijding van gemotoriseerd verkeer. Met deze anti-ram barriers zijn tal van opstellingen te creëren.

- Diverse montageopties
- Opvallend door reflectie
- In vele ral kleuren leverbaar
- Tal van opstellingen mogelijk

Omschrijving	Eigenschappen
Diameter buizen	Ø168 x 5 / Ø90 x 4 mm
Hoogte bovengronds	900 mm
Montageoptie	Inbetonneren of schroeven
Voetplaat	320 x 320 x 15 mm.
Gaten voetplaat	4 x Ø 22 mm
Afdekkap	UV bestand zwart kunststof
Staal kwaliteit	S235jr
Oppervlak	Thermisch geschopeerd
Coating	2 laags
Ral code geel	1028
Ral code wit	9016
Bandolering	zwart of rood reflecterend